

**ARTIKEL**

**ANALISIS SISTEM AKUNTANSI BIAYA PRODUKSI UNTUK  
MENILAI UNSUR PENGENDALIAN INTERN PADA PERUSAHAAN  
UNIVERSAL BAKERY DUSUN GARU KABUPATEN NGANJUK**



**Oleh:**

**MEGA PUTRI HARDANI**

**NPM : 14.1.01.04.0069**

**Dibimbing oleh :**

**1. Dr. M. Muchson, S.E., M.M**

**2. Tjetjep Yusuf Afandi, S.Pd., S.E., M.M**

**PROGRAM STUDI PENDIDIKAN EKONOMI  
FAKULTAS KEGURUAN DAN ILMU PENDIDIKAN  
UNIVERSITAS NUSANTARA PERSATUAN GURU REPUBLIK INDONESIA  
KEDIRI**

**2019**

## SURAT PERNYATAAN ARTIKEL SKRIPSI TAHUN 2019

### Yang bertanda tangan di bawah ini:



Nama Lengkap : Mega Putri Hardani  
NPM : 14.1.01.04.0069  
Telepon/ HP : 085785773632  
Alamat Surel (Email) : [memeyhardani94@gmail.com](mailto:memeyhardani94@gmail.com)  
Judul Artikel : Analisis Sistem Akuntansi Biaya Produksi Untuk Menilai Unsur Pengendalian Intern Pada Perusahaan Universal Bakery Dusun Garu Kabupaten Nganjuk  
Fakultas-Program Studi : Keguruan dan Ilmu Pendidikan – Pendidikan Ekonomi  
Nama Perguruan Tinggi : Universitas Nusantara Persatuan Republik Indonesia  
Kediri

Alamat Perguruan Tinggi : Jl. K. H. Achmad Dahlan No. 76 Kediri

Dengan ini menyatakan bahwa:

- Artikel yang saya tulis merupakan karya saya pribadi (bersama tim penulis) dan bebas plagiatisme;
- Artikel telah diteliti dan dipersetujui untuk diterbitkan oleh Dosen Pembimbing I dan Pembimbing II.

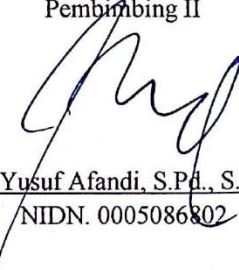
Demikian surat pernyataan ini saya buat dengan sesungguhnya. Apabila di kemudian hari ditemukan ketidaksesuaian data dengan pernyataan ini dan atau ada tuntutan dari pihak lain. Saya bersedia bertanggung jawab dan diproses sesuai dengan ketentuan yang berlaku.

Mengetahui,		Kediri, 27 Januari 2019
<p>Pembimbing I</p>  <p><u>Dr. M. Muchson, S.E., M.M</u> NIDN. 0018126701</p>	<p>Pembimbing II</p>  <p><u>Tjetjep Yusuf Afandi, S.Pd., S.E., M.M</u> NIDN. 0005086802</p>	<p>Penulis,</p>  <p><u>Mega Putri Hardani</u> NPM. 14.1.01.04.0069</p>

# ANALISIS SISTEM AKUNTANSI BIAYA PRODUKSI UNTUK MENILAI UNSUR PENGENDALIAN INTERN PADA PERUSAHAAN UNIVERSAL BAKERY DUSUN GARU KABUPATEN NGANJUK

MEGA PUTRI HARDANI

14.1.01.04.0069

Fakultas Keguruan dan Ilmu Pendidikan – Pendidikan Ekonomi

Email : [Putri\\_Sagita18@ymail.com](mailto:Putri_Sagita18@ymail.com)

Dr. M. Muchson, S.E., M.M dan Tjetjep Yusuf Afandi, S.Pd., S.E., M.M

UNIVERSITAS NUSANTARA PERSATUAN GURU REPUBLIK INDONESIA KEDIRI

## ABSTRAK

**MEGA PUTRI HARDANI:** Analisis Sistem Akuntansi Biaya Produksi untuk Menilai Unsur Pengendalian Intern Universal Bakery, Dusun Garu, Kabupaten Nganjuk Periode Tahun 2018-2019, Skripsi, Pendidikan Ekonomi, Fakultas Keguruan dan Ilmu Pendidikan Universitas Nusantara PGRI Kediri, 2019.

Penelitian ini didasari dengan adanya perangkapan fungsi oleh bagian administrasi, catatan tidak bernomor urut cetak hanya rangkap satu, otorisasi dan audit dilakukan oleh pemilik (pimpinan) sendiri maka perlu adanya perbaikan kembali dalam prosedurnya.

Tujuan penelitian ini adalah untuk menganalisis sistem dan prosedur akuntansi biaya produksi untuk menilai efektivitas pengendalian intern pada perusahaan Universal Bakery

Penelitian ini dilakukan pada Universal Bakery yang terletak di Dusun Garu Kabupaten Nganjuk. Penelitian ini menggunakan penelitian kualitatif. Teknik pengumpulan data melalui wawancara, dokumentasi dan observasi. Sedangkan keabsahan temuan data melalui teknik pemeriksaan kepercayaan dengan menggunakan teknik triangulasi.

Hasil penelitian ini menyimpulkan yaitu fungsi yang terkait dalam sistem akuntansi biaya produksi untuk menilai unsur pengendalian intern pada Perusahaan Universal Bakery Dusun garu Kabupaten Nganjuk adalah bagian produksi, bagian gudang, bagian administrasi. Dokumen yang digunakan meliputi SOP, daftar bahan, daftar kegiatan, BPPBG, BPBG, kartu jam kerja, DU, Rekap DU, kwitansi, laporan produk selesai. Catatan yang digunakan adalah jurnal umum, kartu gudang, kartu kos produk, kartu sediaan, jurnal kas keluar. Jaringan prosedur yaitu prosedur order produksi, prosedur permintaan dan pengeluaran barang gudang, prosedur pengembalian barang gudang, prosedur pencatatan biaya tenaga kerja langsung, prosedur produk selesai dan pembebanan biaya *overhead* pabrik, serta prosedur pencatatan biaya *overhead* pabrik sesungguhnya yang berasal dari gudang. Unsur pengendalian internal pada Universal Bakery perlu adanya perbaikan untuk melancarkan kegiatan yang produksi

Berdasarkan hasil analisis, disarankan perusahaan memperbaiki sistem akuntansi biaya produksi dalam meningkatkan pengendalian internal perusahaan dengan melakukan pemisahan fungsi dan wewenang pada setiap bagian dalam perusahaan. semua dokumen bernomor urut cetak dan dibuat rangkap, membuat catatan akuntansi yang dibutuhkan bagi perusahaan, dan membentuk pengawas intern. Dengan perbaikan sistem perusahaan akan mengurangi resiko yang merugikan bagi perusahaan.

Kata Kunci: sistem akuntansi biaya dan pengendalian intern.

## **I. LATAR BELAKANG**

Pada perusahaan manufaktur erat hubungannya dengan sistem pengawasan produksi, karena sebagian besar kegiatan perusahaan manufaktur di dalam fungsi produksi. Oleh sebab itu, sistem pengawasan produksi terdiri dari jaringan prosedur untuk mengawasi order produksi yang dikeluarkan agar terjadi koordinasi antara kegiatan penjualan, penyediaan bahan baku, fasilitas pabrik, dan penyediaan tenaga kerja guna memenuhi order tersebut. Sistem akuntansi biaya terdiri dari jaringan prosedur untuk mengumpulkan, mengklarifikasikan data dan biaya produksi untuk menyajikan informasi biaya bagi kebutuhan manajemen.

Perusahaan Universal Bakery merupakan usaha yang bergerak dibidang pembuatan roti dengan merk universal, misalnya: bakpia basah isi kacang hijau. Universal Bakery melakukan usahanya di tempat tanah kecil yang berada di Dusun Garu Kabupaten Nganjuk. Dalam aktivitasnya perusahaan Universal Bakery melakukan kegiatan produksi, kegiatan penjualan, penyediaan bahan baku, fasilitas pabrik, dan penyediaan tenaga kerja, maka perusahaan perlu sistem akuntansi biaya produksi sebagai informasi bagi pihak manajemen dalam pengambilan keputusan.

Berdasarkan observasi yang dilakukan di lapangan pada perusahaan Universal Bakery sistem akuntansi biaya produksi yang belum efektif. Dilihat dari sistem dan prosedur perusahaan dimana otorisasi produksi dibawah pengendalian langsung oleh pemilik perusahaan, lemahnya sistem otorisasi terhadap dokumen dan catatan akuntansi pada perusahaan, dan masih adanya perangkapan fungsi pencatatan akuntansi sehingga memungkinkan terjadinya kecurangan dan penyalahgunaan wewenang. Apabila kondisi seperti ini dibiarkan terus menerus, maka akan berdampak kepada siklus produksi perusahaan.

Untuk mengatasi adanya kesalahan dan penyimpangan dalam lemahnya sistem otorisasi terhadap dokumen dan catatan akuntansi pada perusahaan, dan masih adanya perangkapan fungsi pencatatan akuntansi maka perlu dibuat suatu sistem akuntansi biaya produksi. Sistem akuntansi biaya produksi juga dirancang oleh perusahaan untuk memberikan gambaran yang jelas mengenai siklus produksi perusahaan sehingga mudah dipahami dan mudah digunakan. Maka dari itu perusahaan harus membentuk organisasi secara terpisah. Diantaranya bagian fungsi kepegawaian, bagian akuntansi, dan bagian keuangan.

## II. METODE

### Pendekatan dan Jenis Penelitian

Pendekatan dalam penelitian ini menggunakan pendekatan kualitatif.

Adapun menurut Arikunto (2010: 6),

Pendekatan kualitatif adalah penelitian yang dimaksudkan untuk memahami fenomena tentang apa yang dialami oleh subjek penelitian secara *holistic*, dan dengan cara deskriptif dalam bentuk kata-kata dan bahasa, pada suatu konteks khusus yang dialami dan memanfaatkan berbagai metode ilmiah.

Tujuan penelitian kualitatif adalah untuk memahami fenomena yang diteliti.

Jenis penelitian yang digunakan adalah penelitian deskriptif dengan tujuan untuk menggambarkan secara sistematis dan akurat sesuai dengan fakta-fakta yang diteliti.

Menurut Sugiyono (2017: 87) metode deskriptif adalah suatu metode yang digunakan untuk menggambarkan atau menganalisis suatu hasil penelitian tetapi tidak digunakan untuk membuat kesimpulan yang lebih luas.

### Kehadiran Peneliti

Menurut Moleong (2010: 103)

bahwa penelitian yang menggunakan *Human interest* berarti peneliti sebagai perencana, pelaksana, pengumpul data, analisis, penafsir data, dan pada akhirnya melaporkan hasil penelitian. Disini peneliti berperan sebagai pengamat penuh, artinya peneliti melakukan perencanaan, pelaksanaan, pengumpulan data secara penuh dalam penelitiannya.

Peneliti bertindak sebagai pengamat partisipan artinya peneliti melakukan pencarian pengumpulan data dengan ikut serta secara langsung ke perusahaan.

### Tahapan Penelitian

Dalam penelitian ini tahapan yang dilakukan oleh peneliti sebagai berikut.

1. Mengajukan surat permohonan
2. Melakukan pengumpulan data setelah diberikan ijin untuk meneliti
3. Menganalisis dan menyusun penulisan skripsi

### Tempat dan Waktu Penelitian

Penelitian ini dilaksanakan di Perusahaan Universal Bakery Beralamat Dusun Garu Kabupaten Nganjuk Waktu penelitian dilakukan pada bulan Mei sampai November 2018.

### Sumber Data

Menurut Sugiyono (2017: 193), “data primer adalah sumber data yang langsung memberikan data kepada pengumpul data. Sedangkan data sekunder diperoleh dari dokumen lembaga, misalnya sejarah berdirinya, struktur organisasi dan data yang dibutuhkan dalam melengkapi penelitian sistem akuntansi biaya produksi.”

Dalam penelitian ini sumber data yang digunakan sumber data primer dan sumber data sekunder. Sumber data primer yang diperoleh dari hasil wawancara secara langsung kepada manajemen dan karyawan mengenai sistem akuntansi biaya produksi dan pengendalian intern pada perusahaan Universal Bakery. Sedangkan sumber data sekunder diperoleh dari dokumen, catatan yang terkait dengan sistem akuntansi biaya produksi pada perusahaan Universal Bakery.

### Prosedur Pengumpulan Data

Menurut Carter, W. K. 2006: 83):  
Wawancara adalah proses tanya jawab dalam penelitian yang

berlangsung secara lisan dimana dua orang atau lebih bertatap muka mendengarkan secara langsung informasi-informasi atau keterangan-keterangan. Data yang dihimpun sesuai dengan fokus penelitian berupa kata-kata, situasi, dokumentasi, dan peristiwa yang diteliti.

Menurut Arikunto (2010: 175), dalam menggunakan metode observasi cara yang paling efektif adalah melengkapi dengan format atau blanko pengamatan sebagai instrumen.

Kuesioner merupakan” teknik pengumpulan data yang dilakukan dengan cara memberikan seperangkat pertanyaan atau pertanyaan tertulis kepada serponden untuk dijawabnya.” (Sugiyono, 2017:199).

Menurut Arikunto (2010: 231), “dokumentasi yaitu mencari data mengenai hal-hal atau variabel yang berupa catatan, transkrip, buku, surat kabar, majalah,

prasasti, notulen rapat, agenda dan sebagainya”.

Dalam penelitian ini Prosedur pengumpulan data yang digunakan yaitu sebagai berikut.

1. Wawancara
2. Kuesioner
3. Observasi
4. Dokumentasi

#### **Teknik analisis data**

Metode analisis data yang digunakan adalah deskriptif kualitatif yaitu penelitian yang menganalisa suatu fakta, gejala, dan peristiwa yang terjadi di lapangan (Mulyono, 2006: 57).

Dalam penelitian ini teknik yang digunakan teknik deskriptif yaitu teknik analisis yang terlebih dahulu mengumpulkan data, menganalisis dan memberikan gambaran yang jelas mengenai kondisi yang diteliti.

#### **Pengecekan Keabsahan Temuan**

Menurut Sugiyono (2017: 270), uji kredibilitas data dalam penelitian kualitatif adalah uji kreditabilitas data atau kepercayaan terhadap data hasil penelitian kualitatif antara lain dilakukan dengan perpanjangan pengamatan, peningkatan ketekunan dalam penelitian triangulasi, diskusi dengan teman sejawat, analisis kasus negatif, dan membercheck.

Dalam penelitian ini menggunakan teknik triangulasi yaitu sebagai pengecekan data dengan cara menggabungkan berbagai teknik pengumpulan data untuk memperoleh informasi yang akurat dalam penelitian. Dalam hal ini, peneliti membandingkan informasi dari hasil wawancara, kuesioner, observasi dan dokumentasi yang diperoleh dari perusahaan Universal Bakery

### **III. HASIL DAN KESIMPULAN**

#### **A. Hasil Penelitian**

#### **Sistem akuntansi biaya produksi perusahaan Universal Bakery**

Fungsi yang terkait dengan sistem akuntansi piutang adalah sebagai berikut.

1. Pemilik (pimpinan)
2. Bagian Produksi
3. Bagian Gudang
4. Bagian Administrasi

Dokumen yang digunakan dalam sistem akuntansi piutang adalah sebagai berikut.

1. Surat Order Produksi
2. Daftar Bahan
3. Daftar Kegiatan
4. Daftar Permintaan dan Pengeluaran Barang Gudang
5. Daftar Pengembalian Barang Gudang

6. Kartu Jam Kerja
7. Daftar Upah
8. Rekap Daftar Upah
9. Kwitansi
10. Laporan Produk Selesai

Catatan akuntansi yang digunakan dalam sistem akuntansi piutang adalah sebagai berikut.

1. Jurnal Umum
2. Kartu Gudang
3. Kartu Kos Produksi
4. Kartu Sediaan
5. Jurnal Kas Keluar

Prosedur yang membentuk sistem akuntansi biaya produksi perusahaan Universal Bakery adalah sebagai berikut.

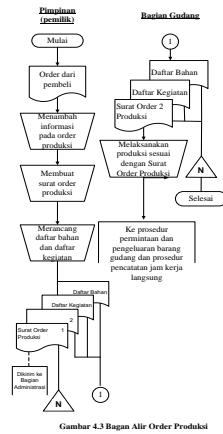

Gambar 4.3 Bagan Alir Order Produksi

Sumber dari: perusahaan Universal Bakery, diolah

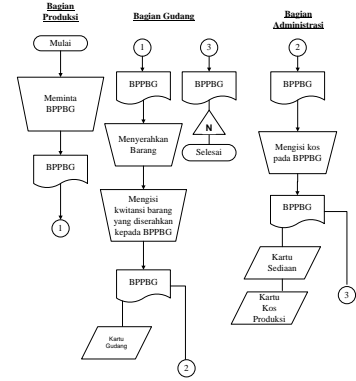

Keterangan:  
BPPBG = Bukti Permintaan dan Pengembalian Barang Gudang

Gambar 4.4 Bagan Alir Permintaan dan Pengembalian Barang Gudang

Sumber dari: perusahaan Universal Bakery

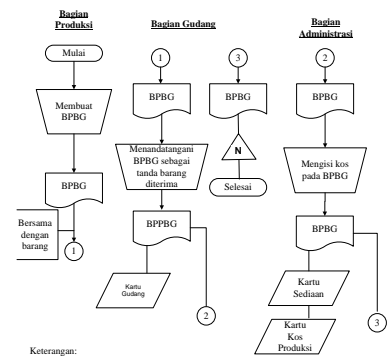

Keterangan:  
BPPBG = Bukti Pengembalian Barang Gudang

Gambar 4.5 Bagan Alir Pengembalian Barang Gudang

Sumber dari: perusahaan Universal Bakery

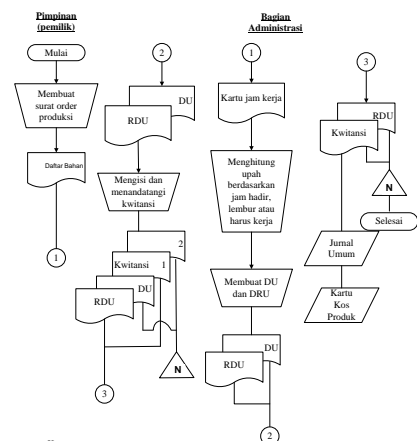

Keterangan:  
RDU = Rekap Daftar Upah  
DU = Daftar Upah

Gambar 4.6 Bagan Alir Biaya Tenaga Kerja Langsung

Sumber dari: perusahaan Universal Bakery, diolah



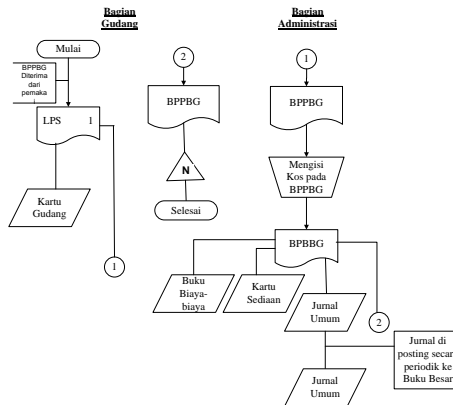

Keterangan:  
BPPBG = Bukti Permintaan dan Pengeluaran Barang Gudang

**Gambar 4.8** Bagan Alir Pencatatan Biaya *Overhead* Sesungguhnya dari Pemakaian Barang Gudang

Sumber dari: perusahaan Universal Bakery, diolah

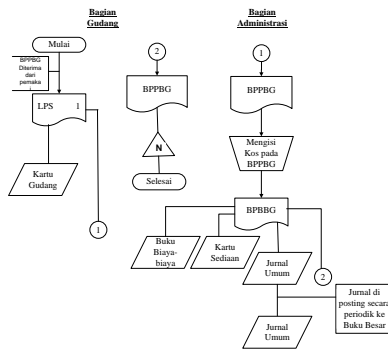

Keterangan:  
BPPBG = Bukti Permintaan dan Pengeluaran Barang Gudang

**Gambar 4.8** Bagan Alir Pencatatan Biaya *Overhead* Sesungguhnya dari Pemakaian Barang Gudang

Sumber dari: perusahaan Universal Bakery, diolah

## Sistem pengendalian intern perusahaan Universal Bakery

Dalam Penelitian ini penulis membahas sistem pengendalian intern pada perusahaan Universal Bakery yaitu:

1. Organisasi
2. Sistem otorisasi dan prosedur pencatatan
3. Praktik yang sehat
4. Karyawan yang cakap

## Sistem akuntansi biaya produksi untuk menilai unsur pengendalian

## intern pada perusahaan Universal Bakery

Dalam perusahaan Universal Bakery melaksanakan proses produksi setiap hari, jadi setiap hari bagian gudang melakukan pengecekan stok persediaan barang gudang. Universal Bakery juga menyusun laporan pertanggungjawaban setiap satu bulan dan setiap tahun untuk mengurangi kesalahan pencatatan pembukuan.

Universal Bakery juga melaksanakan pemeriksaan intern yang dilakukan 1 tahun sekali untuk meminimalisir adanya kecurangan pelaporan pertanggungjawaban yang dilakukan pemilik (pimpinan) perusahaan itu sendiri. Dalam Universal Bakery ini juga mempunyai kelebihan yaitu, memberikan kebijakan kepada semua pelanggan tidak harus memberikan DP (*Down Payment*) setiap transaksi pemesanan pada perusahaan Universal Bakery.

## Rekomendasi sistem akuntansi biaya produksi untuk menilai unsur pengendalian intern pada perusahaan Universal Bakery

Berdasarkan analisis di atas, bahwa sistem akuntansi biaya produksi untuk menilai unsur pengendalian intern masih ada

kekurangan. Untuk memperbaiki sistem akuntansi biaya produksi pada perusahaan Universal Bakery, penulis memberikan rekomendasi pada sistem akuntansi biaya produksi untuk menilai unsur pengendalian intern pada Universal Bakery Dusun Garu Kabupaten Nganjuk.

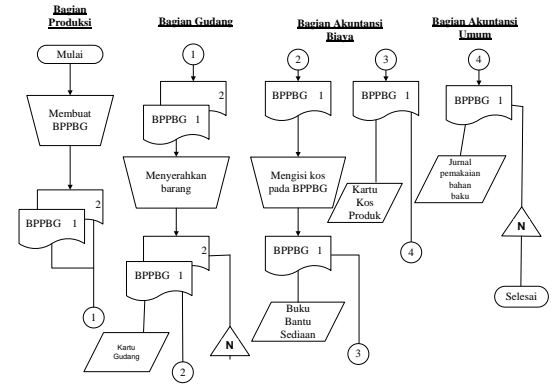

Keterangan:  
BPPBG = Bukti Permintaan dan Pengeluaran Barang Gudang

Bagan Alir Permintaan dan Pengeluaran Barang Gudang

### Rekomendasi bagan alir sistem akuntansi biaya produksi pada Universal Bakery

Berdasarkan analisis sistem akuntansi biaya produksi untuk menilai unsur pengendalian intern pada Universal Bakery berdasarkan pesanan. Maka penulis membuat rekomendasi bagan alir (*flowchart*) Prosedur Sistem Akuntansi Biaya Produksi pada Universal Bakery sebagai berikut:

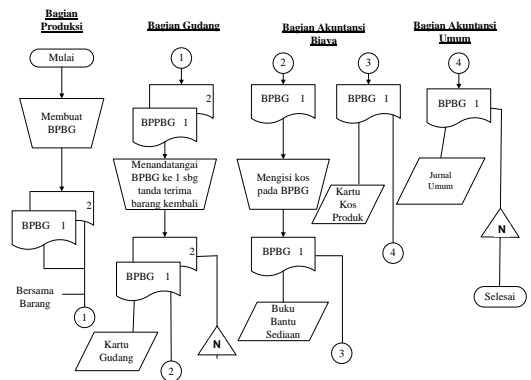

Keterangan:  
BPPBG = Bukti Pengembalian Barang Gudang

Bagan Alir Pengembalian Barang Gudang

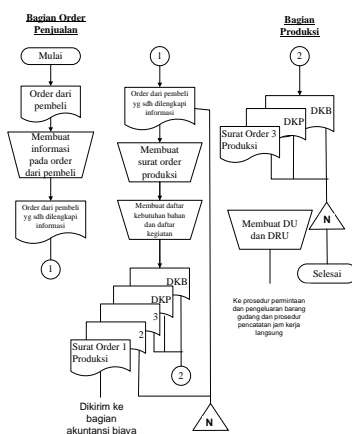

Keterangan:  
DKB = Daftar Kebutuhan Bahan  
DKP = Daftar Kegiatan Produksi

Rekomendasi Bagan Alir Order Produksi

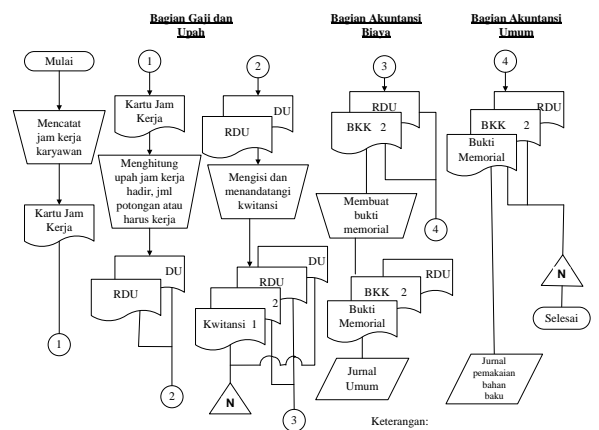

Keterangan:  
BKK = Bukti Kas Keluar  
RDU = Rekap Daftar Upah  
DU = Daftar Upah

Bagan Alir Pencatatan Biaya Tenaga Kerja Langsung

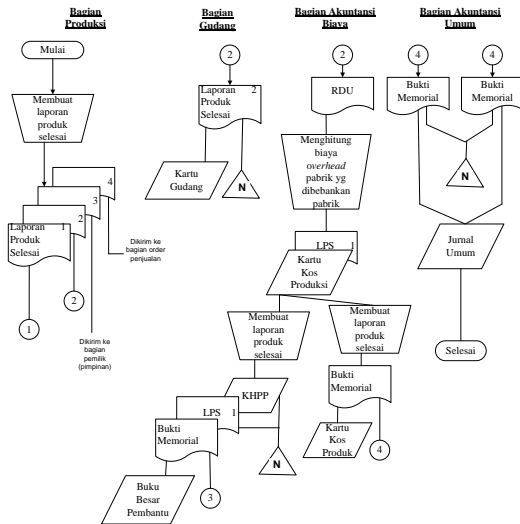

Bagan Alir Produk Selesai dan Pembebanan Biaya Overhead Pabrik Berdasarkan Tarik

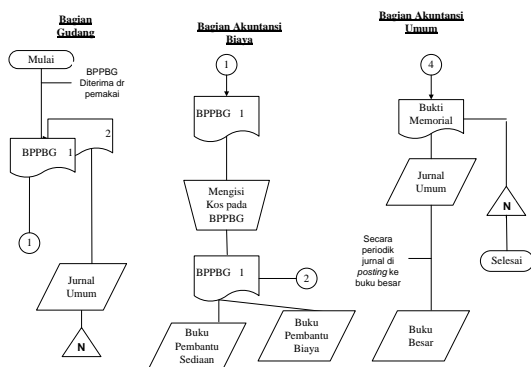

Bagan Alir Pencatatan Biaya Overhead sesungguhnya yang Berasal dari Pemakaian Gudang

## B. KESIMPULAN

Berdasarkan pembahasan mengenai sistem akuntansi biaya produksi untuk meningkatkan pengendalian pada Universal Bakery, penulis mengambil kesimpulan sebagai berikut:

1. Sistem akuntansi biaya produksi diterapkan oleh Universal Bakery secara umum dinilai cukup baik namun masih belum efektif terdapat beberapa kekurangan, diantaranya:

- a. Belum dibentuknya bagian penjualan, penerimaan order dan penjualan di pegang penuh oleh pemilik (pimpinan).
- b. Belum adanya dokumen bukti bukti memorial dalam pencatatan biaya overhead pabrik berdasarkan tariff.
- c. Dokumen-dokumen pendukung seperti BPPBG dan BPBG hanya dibuat rangkap satu.

2. Pengendalian intern oleh Universal Bakery terhadap sistem akuntansi biaya produksi secara umum dinilai cukup baik namun masih terdapat beberapa kekurangan, diantaranya:

- a. Belum ada pemisahan fungsi antara fungsi akuntansi umum dan fungsi akuntansi biaya, hal tersebut dapat menimbulkan terjadinya penyelewengan terhadap penerimaan dan pengeluaran kas dan transaksi-transaksi biaya produksi.
- b. Dokumen-dokumen tidak dibuat nomor tercetak urut yang rawan terjadi manipulasi yang dilakukan oleh karyawan.
- c. Belum adanya pemeriksaan mendadak dilaksanakan tanpa pemberitahuan terlebih dahulu kepada pihak yang akan

diperiksa, dengan jadwal yang tidak teratur.

- d. Audit internal yang bertugas mengecek efektivitas unsur-unsur sistem pengendalian intern yang lain adalah pemilik (pimpinan) perusahaan sehingga kekayaan perusahaan akan terjamin keamanannya dan data akuntansi akan terjamin ketelitian dan keandalannya.

#### IV. DAFTAR PUSTAKA

- Arikunto, S., 2010. *Prosedur Penelitian (Suatu Pendekatan Praktek)*. Jakarta : PT. Rineke Cipta.
- Carter, W. K. 2006. *Akuntansi Biaya*, edisi keempat belas. Terjemahan oleh Krista. 2009. Jakarta: Salemba Empat.
- Moleong. 2010. *Intermediate Accounting*. Yogyakarta: BPFE
- Mulyono. 2006. *Audit Sistem Akuntansi + Pendekatan CobIT*, Edisi Revisi. Mita wacana Median: Jakarta
- Sugiyono, 2017. *Metodologi Penelitian Kuantitatif, Kualitatif dan R&D* Penerbit: Alfabeta, Bandung.